

# ANTORCHA MIG-MAG WCM 250

DIAGRAMA WCM 250

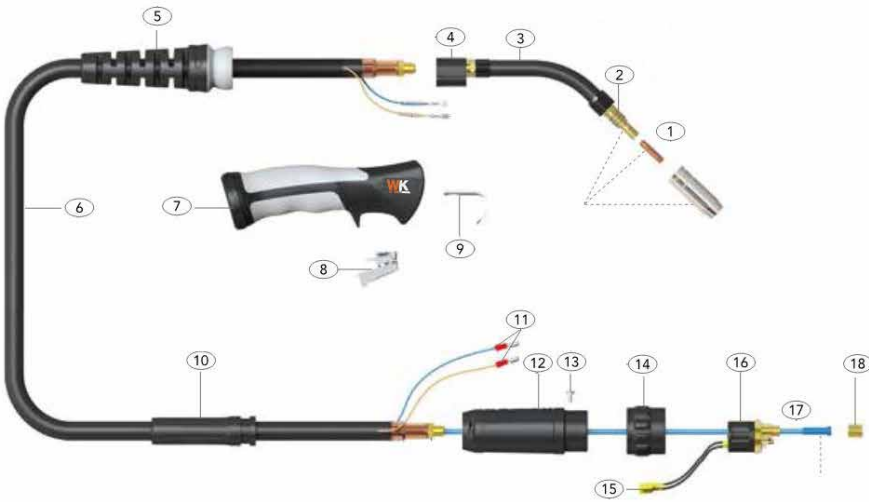

## WCM 250

### Antorchas de soldadura Antorchas Mig

La serie WCM de antorchas MIG-MAG refrigeradas por aire confieren al soldador una versatilidad y ergonomía absolutas para soportar altos regímenes de trabajo. Poseen punto de rotación en la base de la empuñadura para una mayor durabilidad de la antorcha.

### Despiece

1	(Ver repuestos en pág. 71-72)	10	Soporte cable trasero
2	Muelle	11	Terminal cable macho
3	Cuello cisne	12	Cuerpo trasero
4	Casquillo apoyo	13	Tornillo
5	Soporte cable delantero articulado	14	Tuerca de cierre
6	Cable coaxial	15	Terminal cable hembra
7	Empuñadura	16	Bombín de conexión
8	Gatillo	17	Sirga
9	Gancho	18	Tuerca de sirga



### Características principales

- 250A CO2
- 200A Gas mezcla
- EN60974-7
- 60% Ciclo de trabajo
- Hilos de 0.8mm - 1.2mm

